



**TOYOTA**

# Corolla Verso





## Pour Toyota, la qualité n'est pas qu'une promesse. C'est une façon d'être.

Rien n'est si bien conçu qu'il ne puisse être amélioré. Voilà pourquoi nous nous efforçons de perfectionner sans cesse tout ce que nous entreprenons. Ce n'est pas une promesse commerciale, ni une "mission" que nous placardons sur un mur pour l'oublier aussi vite. C'est simplement notre choix, la façon dont nous travaillons. En japonais, nous parlons de "kaizen", un mot qui signifie "amélioration continue". Ce principe essentiel nous guide chaque jour dans notre recherche de la qualité totale.

Cet engagement vous apporte de vrais bénéfices qui vous touchent directement. Nous le savons parce que des millions de consommateurs à travers le monde nous accordent systématiquement les premières places dans les enquêtes de satisfaction. C'est tout aussi vrai des remarquables résultats que nous avons obtenus aux tests de sécurité Euro NCAP. Mais surtout, nous le savons parce que nous faisons tout pour que vous soyez totalement satisfaits, de l'instant où vous achetez votre voiture au moment où vous la revendez.

Ainsi, à chaque fois que vous montez dans votre Toyota et démarrez, vous éprouvez un réel sentiment de confiance. Un sentiment lié à la certitude que votre voiture a été conçue et fabriquée selon les standards de qualité et de fiabilité les plus élevés. Pour Toyota, la qualité n'est pas qu'une promesse, c'est une façon d'être.

*"À partir de maintenant, je veux que tous concentrent et unissent leurs efforts pour inventer les moyens de fabriquer des véhicules supérieurs."*

**Kiichiro Toyota, Fondateur**

*Toyota Motor Corporation, mai 1939.*



TODAY TOMORROW **TOYOTA**

Aujourd'hui, demain



Corolla Verso Linéa Sol.



## Sommaire

### Confort et qualité

- 12 Ergonomie
- 14 Technologie
- 15 Volume et confort
- 18 Concept 1 pression = 1 fonction

### Plaisir de conduite

- 20 Dynamique et rassurant

### Modularité

- 22 Configuration 7 places
- 23 Configuration 5 places
- 24 Configuration 2 places

### Sécurité

- 26 Sécurité active
- 27 Sécurité passive

### Performance

- 28 Technologie moteurs D-4D
- 29 Technologie moteurs VVT-i

### La gamme

- 30 Linéa Terra
- 31 Linéa Luna
- 32 Linéa Sol
- 33 Clean Power\*

### Accessoires

- 34 Accessoires d'origine Toyota

### Couleurs

- 35 Couleurs carrosserie

\* Puissance propre.

## Toyota Corolla Verso Prenez la vie côté Verso !

Si vous appréciez toutes les facettes de la vie, le concept Verso vous est peut-être déjà familier. Il tient en trois mots : intelligence, innovation, polyvalence.

La Corolla Verso est tout à la fois... et beaucoup plus encore. Son style athlétique et sa modularité ingénieuse combinent un design dynamique et une capacité maximale pour accueillir jusqu'à sept personnes.

Vous pouvez enfin profiter de la vie pleinement.





## Des compromis ? Pourquoi ?

Pour se permettre de vivre sans compromis, il faut savoir réfléchir et bien s'organiser. C'est exactement ce que la Corolla Verso vous apporte. Grâce à sa modularité exclusive et l'incroyable facilité du système Toyota Easy Flat 7™, elle vous ouvre d'innombrables possibilités pour transporter vos passagers... ou toutes sortes de chargements.

Aucun compromis non plus avec l'environnement. Grâce à son moteur turbo Diesel 177 D-4D Clean Power révolutionnaire, votre Corolla Verso allie performances exceptionnelles, faible consommation et émissions de CO<sub>2</sub> réduites.





Corolla Verso Linéa Sol.



## L'harmonie du style et de la polyvalence

Ce n'est pas seulement la modularité innovante de la Corolla Verso qui en fait la voiture idéale pour un style de vie actif. Ses lignes tendues et ses courbes prononcées participent autant au plaisir de l'œil qu'au sentiment de qualité. Athlétique, rassurante et aérodynamique, la Corolla Verso donne simultanément une image d'élégance et d'intelligence.



## Conduire redevient un plaisir

Agréable à piloter, saine dans ses réactions, la Corolla Verso offre un agrément de conduite inégalé. Elle est construite pour vous assurer à chaque instant un réel plaisir de conduite, que vous soyez seul au volant, ou accompagné de six passagers.



Corolla Verso Linéa Sol.



## Univers de détente

Que vous décidiez de vous rendre à votre bureau ou de partir pour la plage, la Corolla Verso sera pour vous un univers de détente. La fusion parfaite entre son intelligence, son dynamisme, ses innovations et sa polyvalence ne sera pas sans déclencher en vous une certaine fierté.



Corolla Verso 177 D-4D Clean Power.



## Ici, tout est intelligence et organisation

**L'ergonomie intérieure de la Corolla Verso a été remarquablement pensée. Tout ce que vous devez voir ou actionner est exactement là où vous souhaitez le trouver.**

L'habitacle est raffiné et contemporain à la fois. Le volant sport à trois branches est réglable en hauteur et en profondeur.

Les commandes sont positionnées pour optimiser l'ergonomie.

Les textures et les matériaux de première qualité créent une atmosphère de haute technologie. Le confort n'est pas en reste avec les accoudoirs ajustables des sièges avant et la climatisation automatique à réglage séparé gauche / droite.

L'affichage Optitron® facilite la lecture des instruments et leur éclairage



Corolla Verso 177 D-4D Clean Power  
avec option Pack Technologie.

pastel les rend encore plus lisibles. La console centrale accueille un système audio RDS avec lecteur de CD compatible MP3 et WMA et commandes au volant (selon versions), tandis qu'au dos des appuis-tête avant, deux écrans DVD sont proposés en option. La praticité n'est pas oubliée avec 3 vastes espaces de rangement et des porte-gobelets dans la console centrale.

Si vous conduisez la nuit, le rétroviseur électrochromatique (Linéa Sol et Clean Power<sup>(1)</sup>) élimine l'éblouissement des phares des voitures qui vous suivent. C'est un parfait exemple de l'attention intelligente et raffinée que la Corolla Verso porte à votre confort de conduite.

<sup>(1)</sup> Puissance propre.



*Système DVD avec  
2 écrans dans  
les appuis-tête avant.*



# Quand l'innovation s'affiche

**Les toutes dernières technologies ont été maîtrisées et intégrées pour rendre chacun de vos déplacements plus facile, plus sûr et plus agréable.**

La caméra avant avec système de vision 3D\*, couplée au système de navigation par satellites avec écran couleur tactile, élargit votre champ de vision lorsque vous devez traverser un carrefour dangereux. La garantie d'une sécurité maximale. Une caméra extérieure à lentille prismatique transmet des images de la route à 20 mètres à droite et à gauche de votre position et jusqu'à 2 mètres devant la partie basse du pare-chocs avant, sur l'écran d'affichage du système de navigation.

Avec le système de navigation par satellites (GPS) à technologie DVD avec écran couleur tactile\* haute définition, même la destination la plus reculée s'affiche en quelques secondes. Il vous suffit d'entrer votre destination sur l'écran tactile et le système vous guide par des indications visuelles et vocales (en huit langues). Il s'adapte exactement à votre demande grâce à un choix de préférences pour votre itinéraire.

Une fois arrivé à destination, la caméra arrière d'aide au stationnement\* vous permet de vous guider sans stress, dans les espaces les plus réduits. Des indications visuelles vous avertissent des obstacles derrière votre voiture pour faciliter votre manœuvre.

Le détecteur de pluie\*\* active automatiquement les essuie-glaces dès les premières gouttes. La vitesse de nettoyage accélère ou ralentit en fonction du volume d'eau. Pour les longs voyages sur autoroute, le régulateur de vitesse\*\* maintient la vitesse choisie sans que vous ayez à accélérer en permanence.

\* Disponible en options groupées dans le Pack Technologie sur Corolla Verso Linéa Sol 130 VVT-i, 136 D-4D et Clean Power<sup>(1)</sup>.

\*\* Disponible en série sur Corolla Verso Linéa Sol et Clean Power<sup>(1)</sup>.

<sup>(1)</sup> Puissance propre.

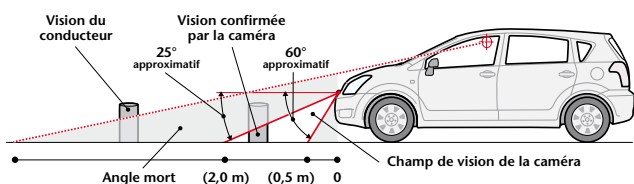

## Système de navigation par satellites avec écran couleur tactile\*

Le système GPS vous guide simplement et rapidement jusqu'à votre destination.



## Caméra arrière d'aide au stationnement\*

Ce système de caméra arrière embarquée vous donne une image exacte de l'emplacement que vous voulez occuper et vous guide avec précision.

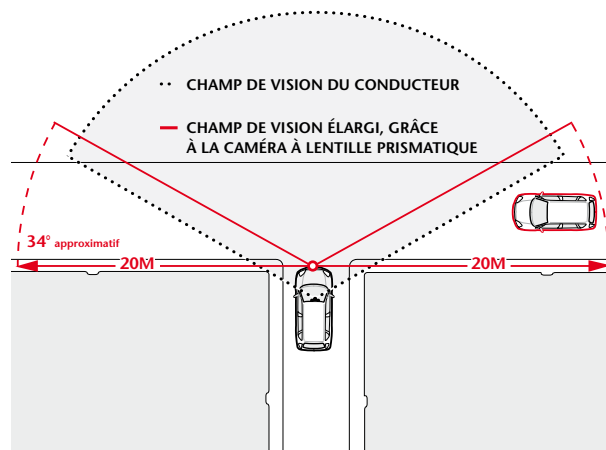

## Caméra avant avec système de vision à 3D\*

Le système de caméra avant élargit votre champ de vision jusqu'à 180° et vous permet de voir les obstacles situés devant le pare-chocs avant, une première européenne !



## Savourez le confort...

Matériaux de première qualité, équipements de bord de haut niveau :  
la Corolla Verso est conçue pour offrir un confort maximum.



Corolla Verso Linéa Terra.



## ... d'une 7 places pleine d'idées

Le système Toyota Easy Flat 7™ permet d'accueillir jusqu'à sept personnes sur trois rangées de sièges confortables.



Corolla Verso Linéa Luna.

## 1 pression = 1 fonction...

**La technologie au service du confort et du plaisir de conduite. Voici l'essence-même des surprenantes innovations que vous découvrirez dans la Corolla Verso.**

**C'est un tout nouvel environnement de voyage qui vous est offert : une pression suffit pour activer simplement et rapidement une multitude de commandes.**

Asseyez-vous au volant, et apprêtez-vous à découvrir les plus récentes avancées de la technologie automobile. Le système de démarrage

se commande par simple pression sur un bouton. Les rangements comprennent une double boîte à gants pour le passager avant, un rangement de console – idéal pour les CD – des poches aumônières au dos des sièges avant et de nombreux espaces de rangement dans les portes avant et arrière.

Pour le confort de ses occupants, la Corolla Verso propose une climatisation manuelle ou automatique à réglage séparé gauche/droite<sup>(1)</sup>.



Les vitres avant et arrière<sup>(1)</sup> sont électriques et disposent d'une fonction à impulsion avec sécurité anti-pincement. Les commandes au volant<sup>(1)</sup> de l'autoradio, du lecteur de CD, de l'ordinateur de bord et du kit mains-libres Bluetooth<sup>®(2)</sup> sont disposées pour votre plus grand confort.



<sup>(1)</sup> Disponible en série sur Linéa Luna, Linéa Sol et Clean Power<sup>(3)</sup>.

<sup>(2)</sup> Disponible en option sur Linéa Luna, Linéa Sol et Clean Power<sup>(3)</sup>.

<sup>(3)</sup> Puissance propre.

**Verrouillage des portes à télécommande  
et bouton de démarrage**

*Une façon plus rapide et plus facile de verrouiller  
les portes et de démarrer.*



## Il faut la conduire pour le croire

**Avec un coefficient de pénétration dans l'air de 0,30, l'aérodynamisme de la Corolla Verso est à lui seul une performance. Elle intègre de plus, plusieurs systèmes d'avant-garde qui interagissent pour assurer une plus grande précision de conduite, une agilité surprenante, pour un comportement routier dynamique et sécurisant.**

La suspension de la Corolla Verso a été conçue pour une conduite apaisée. Les suspensions Mac-Pherson à l'avant et l'essieu de torsion à l'arrière coopèrent pour offrir une stabilité en ligne droite exceptionnelle à vitesse stabilisée, et une précision absolue dans les virages.

La direction assistée hydraulique a été spécialement réglée pour que vous "sentiez" la route du bout des doigts. Vous roulez en toute confiance.

La Corolla Verso propose trois types de transmissions. Une boîte de vitesses manuelle cinq rapports exceptionnellement douce (110 et 130 VVT-i), une nouvelle transmission à 6 rapports sur les motorisations 136 D-4D et 177 D-4D Clean Power, gage de précision et de douceur, ou une boîte de vitesses MultiMode qui permet de passer quand vous le voulez du mode manuel séquentiel au mode automatique.

Cette transmission (disponible en option sur la version Linéa Sol 130 VVT-i 7 places) dispose en plus de positions "Économique" et "Sport" pour choisir entre une conduite souple ou une conduite plus sportive.

Avec un rayon de braquage de 5,8 mètres (entre trottoirs), la Corolla Verso est étonnamment agile, aussi bien dans les ruelles d'un centre ville que sur une petite route de montagne.

### **Boîte de vitesses Manuelle**

Cette transmission à 5 rapports (disponible sur 110 VVT-i et 130 VVT-i) est exceptionnellement douce.

La transmission à 6 rapports (disponible sur 136 D-4D et 177 D-4D Clean Power) est un gage de précision et de douceur.



### **Suspension avant Mac-Pherson**

Elle garantit une stabilité en ligne droite et une précision exceptionnelle en virages.

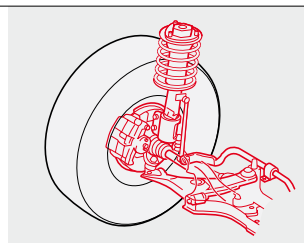

### **Suspension arrière à essieu de torsion**

Elle offre un confort remarquable, même lorsque les sept sièges sont occupés.

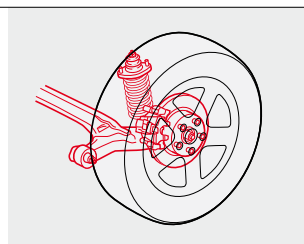

### **Boîte de vitesses MultiMode**

Cette transmission (disponible en option sur Linéa Sol 130 VVT-i 7 places) associe la réactivité optimale d'une transmission manuelle au confort d'utilisation d'une transmission automatique.





Corolla Verso Linéa Sol.

## De quel type de voiture avez-vous besoin aujourd'hui ?

**Avec la Corolla Verso, la modularité atteint de nouveaux sommets. Grâce au système Toyota Easy Flat 7™, quelques secondes suffisent pour obtenir l'une des 32 configurations différentes, y compris celle d'une 7 places ou d'une deux places avec un plancher totalement plat.**

Avec le système Easy Flat 7™, vous n'avez même plus à enlever les sièges et à les ranger dans votre garage. Les deuxième et troisième rangées se replient indépendamment l'une de l'autre pour dégager un volume maximum. Chaque siège se replie grâce à un simple levier, facile à manipuler.

## Vendredi...

**Les jours de la semaine aussi exigent beaucoup de votre voiture : emmener les enfants à l'école, déposer leurs copains en les ramenant, aller à une réunion. Heureusement, la Corolla Verso peut accueillir jusqu'à 7 passagers.**

La deuxième et la troisième rangée de sièges se replient totalement. Les sièges avant sont réglables en hauteur pour trouver une position de conduite idéale.

*Les sièges avant peuvent se relever de 33 mm ou s'abaisser de 19 mm par rapport à leur position neutre. Ils coulissent d'avant en arrière sur 230 mm par déplacements de 10 mm.*

*Très simplement, les sièges latéraux de la deuxième rangée coulissent vers l'avant lorsque vous voulez accéder à la troisième rangée.*



*La Corolla Verso peut accueillir jusqu'à sept personnes.*





**Replie**

Les sièges arrière se replient à plat d'un simple geste. Inutile d'enlever les appuis-tête. Il suffit de repousser le siège au maximum vers l'avant et le dossier bascule de lui-même, pour créer une surface plane. Le siège montré ici est celui de la deuxième rangée.

**Samedi...**

**Le week-end arrive, c'est le moment d'une promenade en famille. Comment faire entrer dans votre voiture, tout ce dont vous avez besoin pendant deux jours ? Avec la Corolla Verso l'espace n'est plus un problème : il y a de la place pour tous et pour tout.**

En repliant la troisième rangée de sièges, vous disposez de cinq places et d'un impressionnant volume de chargement.

Les sièges de la deuxième rangée coulissent indépendamment sur 240 mm par déplacements de 10 mm.

Les sièges de la troisième rangée se replient indépendamment. Il suffit d'actionner la poignée des sièges pour que l'assise disparaisse dans le plancher. Vous n'avez plus qu'à rabattre le dossier du siège.



En configuration 5 sièges, troisième rangée repliée, la Corolla Verso offre un généreux volume de coffre.



Le Système Toyota Easy Flat 7™ permet de replier individuellement les sièges arrière pour obtenir un plancher parfaitement plat. L'opération se fait en un clin d'œil grâce à des leviers bien positionnés. Les sièges représentés ci-contre sont ceux de la troisième rangée.



## Dimanche...

**Vous avez besoin, d'un peu, ou même de beaucoup de place pour vous livrer à votre sport préféré ? Le système Toyota Easy Flat 7™ a tout prévu...**

En configuration 2 places, deuxième et troisième rangées repliées, vous disposez d'un plancher plat et d'un volume de chargement optimal. C'est largement assez pour un VTT, une planche de surf et tous vos encombrants accessoires et sacs de sport.

*La deuxième et la troisième rangée de sièges repliées, la Corolla Verso vous offre un plancher totalement plat pour faciliter les chargements.*





Corolla Verso Linéa Sol 130 VVT-i 7 places  
avec options boîte de vitesses MultiMode,  
Pack Technologie et système DVD.

## La technologie de la sécurité

**Vous pouvez conduire tranquille, les dispositifs de sécurité active et passive veillent sur vous et vos passagers. C'est bon de se sentir protégé.**

### ABS (Système de freinage antiblocage)

L'ABS permet de garder la maîtrise directionnelle du véhicule lors de freinages violents ou sur surface glissante, en relâchant instantanément et momentanément le freinage sur les roues amorçant un blocage.

### EBD (Répartiteur électronique de la force de freinage)

Il vient en complément du système de freinage antiblocage ABS, afin de répartir la force de freinage entre les roues droite/gauche et avant/arrière, en fonction de la charge qu'elles subissent. Il en résulte une stabilité de freinage exceptionnelle, aussi bien en ligne droite qu'en courbe.

### BA\* (Système d'amplification de freinage d'urgence)

Il interprète toute pression brusque sur la pédale de frein comme un freinage d'urgence et renforce automatiquement la puissance de celui-ci.

### TRC\* (Système de contrôle de motricité)

Il interrompt la transmission de puissance aux roues motrices, ce qui supprime le patinage et vous permet de démarrer rapidement en toute sécurité.

### Le dispositif de contrôle de stabilité VSC\*

Il détecte et corrige le survirage et le sous-virage pour améliorer la stabilité.

\* Disponible en série sur Corolla Verso Linéa Luna, Linéa Sol et Clean Power<sup>(1)</sup>.

<sup>(1)</sup> Puissance propre.

## Corolla Verso : 5 étoiles à l'Euro NCAP



**Euro NCAP** est un organisme indépendant d'évaluation de la sécurité des automobiles, financé par cinq gouvernements européens, la Commission Européenne et des organisations de consommateurs et d'usagers de l'automobile dans chaque pays d'Europe. Il offre une mesure réaliste, objective et digne de confiance des performances des nouvelles voitures en matière de sécurité.

L'attribution de la note maximum de 5 étoiles par Euro NCAP à la Toyota Corolla Verso est la reconnaissance de sa qualité de conception, d'ingénierie et de construction.

De plus, la Corolla Verso a reçu l'excellente note de 4 étoiles (et 37 points) pour la protection des enfants.



### ABS et EBD

Ces deux systèmes combinés empêchent les roues de se bloquer et vous permettent de contourner facilement un obstacle quand vous freinez.

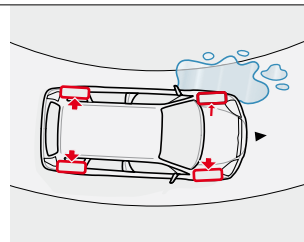

### VSC\*

Le système VSC intervient lors d'une amorce de dérapage, pour vous aider à conserver le contrôle de votre voiture.

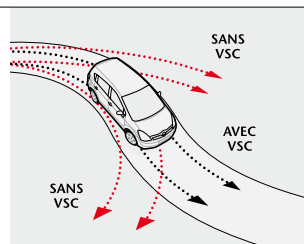

### TRC\*

Le TRC détecte le patinage des roues motrices et réduit automatiquement la puissance qui leur est transmise pour rétablir une adhérence maximale.

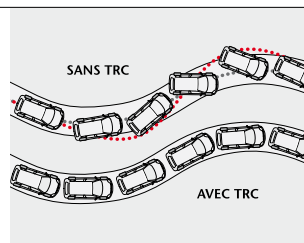

**Date du test :** mai 2004.

### Résultats Euro NCAP :

Test frontal : 15 points (94%).

Test latéral : 18 points (100%).

Double système d'alerte des ceintures de sécurité avant : 2 points.

**Total : 35 points.**



- 1 Airbag de protection des genoux du conducteur.
- 2 Airbags frontaux conducteur et passager.
- 3 Airbags latéraux avant.
- 4 Airbags rideaux, avant et arrière.

## Protéger au maximum les occupants

**Un accident peut toujours arriver. La Corolla Verso a été conçue pour offrir à son conducteur comme à ses passagers un niveau très élevé de protection. Elle est dotée d'un ensemble très complet de dispositifs de sécurité passive.**

### 9 airbags de série

La Corolla Verso est dotée d'airbags frontaux pour le conducteur et le passager avant ainsi que d'airbags latéraux pour les sièges avant. En cas d'accident, les airbags frontaux se déploient instantanément en deux temps, selon la force de l'impact, pour assurer une protection maximale et sans risque. Par ailleurs, la Corolla Verso intègre un nouvel airbag de protection des genoux du conducteur. De nouveaux airbags rideaux protègent les passagers avant et ceux de la deuxième rangée en cas de collision latérale.

### Ceintures de sécurité et fixations ISOFIX

Toutes les places sont équipées de ceintures de sécurité trois points à rétracteur et blocage d'urgence (ELR). De plus, celles des sièges avant intègrent des prétenseurs et des limiteurs de force. Les deux ceintures des sièges latéraux de la deuxième rangée reçoivent un rétracteur automatique d'urgence ALR et des fixations ISOFIX pour faciliter l'installation d'un siège pour enfants.

### WIL\*\* (Système d'atténuation du "coup du lapin")

Les sièges avant intègrent dans leur partie supérieure le système WIL\*\* qui maintient le haut du dos et limite les mouvements arrière de la tête. Il contribue à réduire les risques de blessures cervicales en cas de chocs.

### Une remarquable résistance aux collisions

Des zones de déformation programmée à l'avant et à l'arrière, des piliers

### Ceintures de sécurité

Les ceintures de sécurité avant à prétenseur et limiteurs de force réduisent au maximum les blessures au torse en cas d'accident.

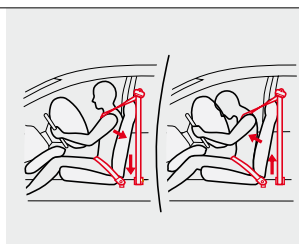

### WIL\*\*

Les sièges avant à système WIL\*\* intégré minimisent les risques de blessures cervicales en cas de collision par l'arrière.

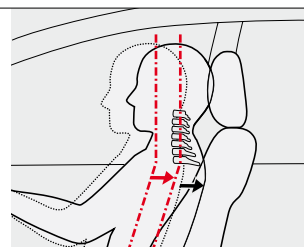

### Cellule de sécurité

Les occupants de la Corolla Verso sont protégés par une caisse à absorption d'énergie à zones de déformation programmée avant et arrière.

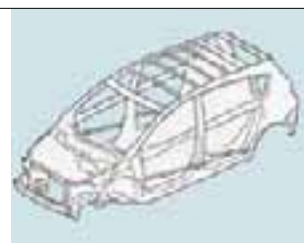

de pavillon renforcés et des barres latérales de protection réduisent la déformation dangereuse de l'habitacle en cas d'impact, et donc les risques de blessures. Les pédales rétractables limitent les blessures aux pieds et aux jambes et la colonne de direction à absorption d'énergie, associée aux ceintures et aux airbags réduisent le risque de blessures à la tête et au torse.

\*\* Whiplash Injury Lessening : système d'atténuation du "coup du lapin".

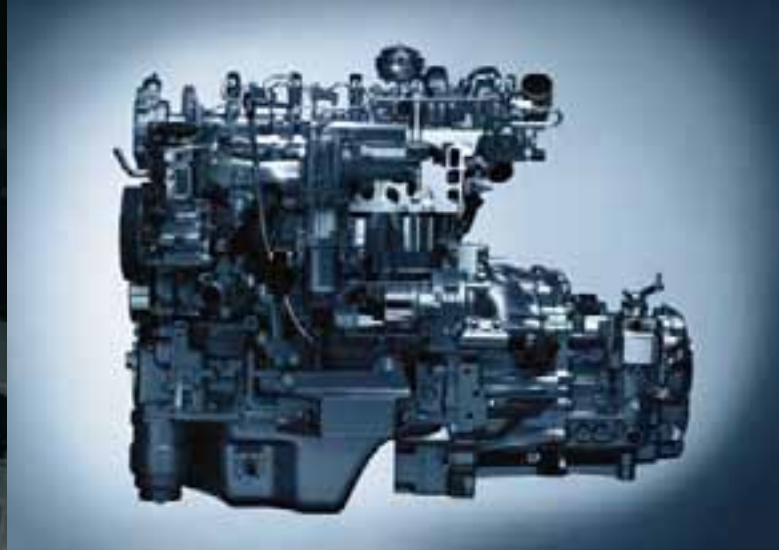

Motorisation turbo Diesel 177 D-4D Clean Power.



## Des performances à savourer

**Les moteurs turbo Diesel 136 D-4D et 177 D-4D Clean Power Toyota font appel à la technologie rampe commune et à l'aluminium pour vous assurer en permanence une puissance maximale, tout en minimisant la consommation et les émissions polluantes.**

Les très novateurs 136 D-4D et 177 D-4D Clean Power à injection directe Common Rail<sup>(1)</sup> combinent réactivité et puissance pour une consommation et des émissions remarquables. Le D-4D dispose d'une unité de contrôle électronique qui équilibre automatiquement la pression, l'instant et le volume de l'injection de carburant en fonction de vos sollicitations.

La technologie Common Rail<sup>(1)</sup> permet d'injecter un carburant finement atomisé sous haute pression directement dans la chambre de combustion. Résultat : votre moteur travaille en permanence avec le maximum d'efficacité pour accroître la puissance et le couple et optimiser la consommation. Le moteur 136 D-4D apporte un couple maximum de 310 Nm de 2 000 à 2 800 tr/mn pour une puissance de 100 kW (136 ch) à 3 600 tr/mn. Pour apporter des performances sans effort le 136 D-4D fournit une accélération de 0 à 100 km/h en 10,2 secondes\* et une vitesse maximale de 195 km/h\*. Sa consommation n'est que de 6,3 L aux 100 km\*\* (Linéa Terra).

Toyota révolutionne la technologie Diesel avec un nouveau moteur 177 D-4D Clean Power bénéficiant d'un couple de 400 Nm de 2 000 à 2 600 tr/mn et d'une puissance de 130 kW (177 ch) à 3 600 tr/mn. Ce moteur Diesel 2.2 D-4D Clean Power de 177 ch offre des performances élevées avec une accélération de 0 à 100 km/h en 9,0 secondes\* et atteint 205 km/h\* en vitesse de pointe. La motorisation 177 D-4D Clean Power est associée à un nouveau système de catalyseur révolutionnaire Toyota D-CAT (Diesel Clean Advanced technology), technologie de pointe pour un Diesel propre, qui permet une réduction considérable des émissions d'oxydes d'azote (NOx : 0,15 g/km) et de matières particulaires (MP : 0,003 g/km). Le 177 D-4D Clean Power offre ainsi des émissions réduites de CO<sub>2</sub> (175 g/km\*\* pour la version 5 places) et une consommation faible (seulement 6,6 L aux 100 km\*\* pour la version 5 places, boîte manuelle).

<sup>(1)</sup> Rampe commune.

### Moteur 136 D-4D

Très réactif, ce moteur fournit une puissance de 100 kW (136 ch) à 3 600 tr/mn, et un couple de 310 Nm de 2 000 à 2 800 tr/mn.

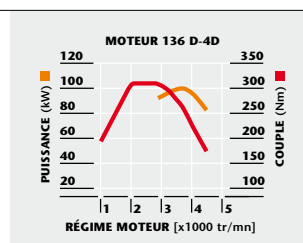

### Avec le moteur 136 D-4D

la consommation ne s'élève qu'à 6,3 L aux 100 km\*\*.

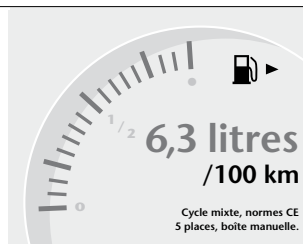

### Moteur 177 D-4D Clean Power

À tous les régimes, ce moteur atteint des performances exceptionnelles.

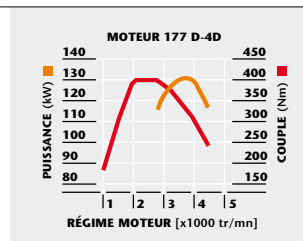

### Quelles que soient les conditions

de conduite, le moteur 177 D-4D Clean Power travaille toujours avec le maximum d'efficacité pour maintenir la consommation à des niveaux exceptionnellement bas.

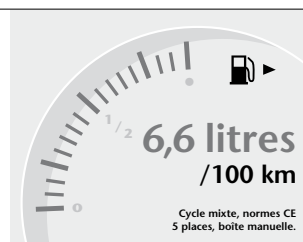

### La technologie rampe commune

Les moteurs 136 D-4D et 177 D-4D Clean Power utilisent la technologie à rampe commune pour injecter le carburant finement atomisé à haute pression directement dans la chambre de combustion.

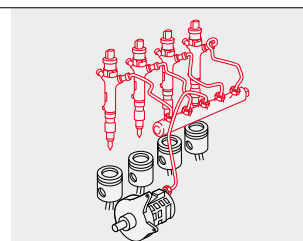



Motorisation 130 VVT-i.

## VVT-i Le choix de la puissance

**Pour se rendre à son travail, partir en week-end sur l'autoroute ou se promener tranquillement dans la campagne, vous avez besoin à certains moments d'une vraie puissance. Pour le plaisir, ou parce que c'est nécessaire. Les moteurs VVT-i (à distribution variable intelligente de la distribution) de la Corolla Verso vous l'offrent. Généreusement.**

Les motorisations VVT-i développent un couple remarquable, à tous les régimes. Ils répondent avec précision aux demandes que vous adressez, en optimisant électroniquement le moment et la durée de l'ouverture de la soupape d'admission. Vous disposez ainsi de la puissance que vous demandez, au moment où vous en avez besoin, tout en bénéficiant d'une consommation et d'émissions polluantes minimales.

Le moteur 130 VVT-i affiche un couple de 170 Nm à 4 200 tr/mn et une puissance de 95 kW (129 ch) à 6 000 tr/mn. Son accélération est tout aussi impressionnante : départ arrêté, les 100 km/h sont atteints en tout juste 10,8 secondes\* (boîte de vitesses manuelle) ou 12,7 secondes (boîte de vitesses MultiMode). Sa vitesse de pointe est de 195 km/h\* et sa consommation moyenne de 7,5 L aux 100 km\*\* (boîte de vitesses MultiMode).

La Corolla Verso est également disponible en version 110 VVT-i. Ce moteur dispose de 150 Nm de couple à 3 800 tr/mn et de 81 kW (110 ch) de puissance à 6 000 tr/mn. Sa vitesse de pointe est de 175 km/h\*, et il passe de 0 à 100 km/h en 12,7 secondes\*. Sa consommation moyenne n'est que de 7,5 L aux 100 km\*\*.

\* Testé sur circuit fermé.

\*\* Cycle mixte, normes CE.

### Moteur 130 VVT-i

Ce moteur délivre un couple de 170 Nm à 4 200 tr/mn et une puissance de 95 kW (129 ch) à 6 000 tr/mn.

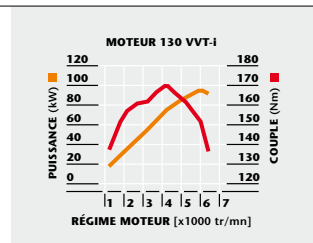

### Économie de carburant

Le moteur 130 VVT-i ne consomme que 7,5 L aux 100 km\*\* (boîte de vitesses MultiMode).

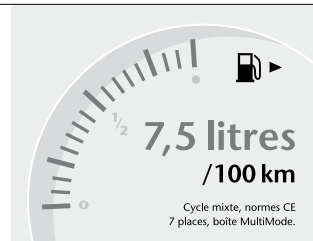

### Technologie VVT-i

Le système optimise électroniquement le moment et la durée de l'ouverture des soupapes d'admission pour fournir la puissance demandée à l'instant souhaité.

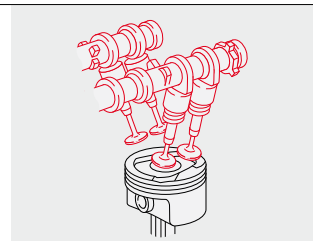



## Corolla Verso Linéa Terra

La Corolla Verso Linéa Terra est disponible avec 2 motorisations : essence 110 VVT-i ou turbo Diesel 136 D-4D, chacune bénéficiant d'une transmission manuelle extrêmement douce (5 rapports sur le 110 VVT-i, 6 rapports sur le 136 D-4D).

Vous apprécierez la finition extérieure de votre Corolla Verso Linéa Terra avec ses rétroviseurs extérieurs électriques, ses jantes acier avec enjoliveurs spécifiques à 7 branches et les boucliers avant et arrière couleur carrosserie, comme la protection intérieure avec ses airbags frontaux et latéraux conducteur et passager avant et l'airbag protège-genoux du conducteur.

### Équipements versions Linéa Terra :

- ABS avec répartiteur électronique de la force de freinage (EBD).
- 9 airbags dont 1 airbag de genoux conducteur.
- Autoradio RDS, lecteur de CD, compatible MP3 et WMA, 6 haut-parleurs.
- Bouton de démarrage.
- Climatisation manuelle.
- Compteurs Optitron®.
- Fermeture centralisée avec commande à distance.
- Ordinateur de bord 5 fonctions.
- Sièges avant conducteur et passager réglables en hauteur.
- Vitres avant et rétroviseurs électriques.
- Volant réglable en hauteur et en profondeur.

### Sellerie gris foncé

*Confort et élégance.*



### Autoradio RDS

*La Corolla Verso Linéa Terra est équipée de série d'un autoradio RDS, lecteur de CD, compatible MP3 et WMA et de 6 haut-parleurs.*



### Compteurs Optitron®

*Les cadrans à technologie Optitron® sont spécialement conçus pour réduire la fatigue visuelle pendant la conduite.*



### Jantes acier 16"

*avec enjoliveurs 7 branches*





## Corolla Verso Linéa Luna

Disponible en 2 motorisations : essence 110 VVT-i ou turbo Diesel 136 D-4D, la Corolla Verso Linéa Luna vous séduira au premier coup d'œil ; phares antibrouillard, jantes acier 16" avec enjoliveurs spécifiques et rétroviseurs extérieurs électriques dégivrants sont de série.

Asseyez-vous au volant, tout est fait pour faciliter vos trajets. Vitres avant et arrière électriques, régulateur de vitesse de série, climatisation automatique à réglage séparé gauche / droite, chaque détail est soigné.

### Équipements versions Linéa Luna :

- ABS avec répartiteur électronique de la force de freinage (EBD).
- Accoudoirs avant réglables.
- 9 airbags dont 1 airbag de genoux conducteur.
- Autoradio RDS, lecteur de CD compatible MP3 et WMA avec commandes au volant.
- Climatisation automatique à réglage séparé gauche/droite.
- Ordinateur de bord 5 fonctions.
- Projecteurs antibrouillard.
- Régulateur de vitesse.
- Rétroviseurs électriques et dégivrants.
- Sièges avant conducteur et passager réglables en hauteur.
- Systèmes de sécurité : VSC/TRC/BA.
- Vitres avant et arrière électriques.
- Volant gainé cuir réglable en hauteur et en profondeur.

**Sellerie tissu gris foncé**



**Accoudoirs sièges avant réglables**

*Pour un confort de conduite inégalé.*



**Volant gainé cuir avec commandes audio intégrées**

*Le son en toute sécurité.*



**Jantes acier 16" avec enjoliveurs**

*Une touche de distinction.*





## Corolla Verso Linéa Sol

La Corolla Verso Linéa Sol est disponible en 2 motorisations : essence 130 VVT-i ou turbo Diesel 136 D-4D, chacune bénéficiant d'une agréable transmission manuelle à 5 rapports (6 rapports pour 136 D-4D). La version 130 VVT-i 7 places est également disponible avec une transmission MultiMode (en option) qui vous permet de passer à votre convenance du mode manuel séquentiel au mode automatique. Avec ce modèle, le niveau d'équipements technologiques progresse encore. Les essuie-glaces avant sont déclenchés par un détecteur de pluie automatique sans intervention du conducteur et pour encore plus de sécurité, le rétroviseur intérieur électrochromatique réduit l'intensité des phares des voitures qui vous suivent lors de vos trajets de nuit.

### En plus sur les versions Linéa Sol :

- Accoudoirs avant.
- Climatisation automatique.
- Détecteur de pluie.
- Jantes alliage 16".
- Projecteurs avant antibrouillard.
- Radar de stationnement arrière à 4 capteurs.
- Rétroviseurs dégivrants.
- Rétroviseur intérieur électrochromatique.
- Régulateur de vitesse.
- Seuils de portes avant siglés VERSO.
- Systèmes de sécurité : VSC/TRC/BA.
- Volant et levier de vitesses gainés cuir.
- Vitres arrière électriques.

### Sellerie tissu gris foncé

*Une touche de distinction.*



### Système de navigation par satellites GPS (disponible en option)

*Ce système d'information trafic avec Bluetooth® intégré et écran couleur tactile vous amènera plus facilement à destination.*



### Air conditionné automatique à réglage séparé gauche / droite

*Pour un contrôle des températures indépendant (passager / conducteur) selon les préférences de chacun.*



### Jantes alliage 16"





## Corolla Verso Clean Power<sup>(1)</sup>

La Corolla Verso Clean Power<sup>(1)</sup> est disponible en 1 motorisation : turbo Diesel 177 D-4D, bénéficiant d'une transmission manuelle à six rapports douce et précise.

En plus de son allure sportive et dynamique avec ses jantes alliage 17" à 5 branches, la Corolla Verso Clean Power<sup>(1)</sup> vous séduira par ses vitres latérales arrière et lunette arrière surteintées et ses optiques avant et arrière fumés.

La sensation d'élégance de l'habitacle est renforcé par le volant et le levier de vitesses gainés cuir avec coutures grises.

### En plus sur les versions Clean Power<sup>(1)</sup> :

- Jantes alliage 17".
- Sellerie plus sportive en tissu gris foncé avec surpiqûres grises.
- Vitres latérales arrière et lunette arrière surteintées.
- Volant et levier de vitesses en cuir perforés avec coutures grises.

<sup>(1)</sup> Puissance propre.

### **Sellerie tissu**

*Une finition intérieure soignée de haute qualité.*



### **Volant gainé cuir perforé avec coutures grises**

*Avec commandes au volant et système de téléphonie Bluetooth® (en option).*



### **Feux avant et arrière fumés**



### **Jantes alliage 17" à 5 branches**

*Pour une allure racée et sportive.*



## Encore plus de personnalité

**Encore plus pratique, plus confortable, plus représentative de votre image ou de votre style de vie ! Personnalisez votre Corolla Verso !**

Découvrez ci-dessous une sélection d'accessoires spécialement conçus par Toyota pour la Corolla Verso. Vous trouverez chez votre concessionnaire l'intégralité de cette gamme.

### **Kit mains-libres Bluetooth® avec commandes au volant**

Vous permet de téléphoner tranquillement et sans risque (disponible en option sur Linéa Luna, Linéa Sol et Clean Power<sup>(1)</sup>).



### **Siège enfant ISOFIX**

Ce siège enfant ISOFIX transporte en sécurité votre passager le plus précieux (modèle présenté, pour un enfant de 8 mois à 4 ans).



### **Prise iPod**

Indispensable pour brancher votre appareil (non fourni) durant les longs voyages ou dans les embouteillages (disponible en option).



### **Film de protection de pare-chocs arrière**

Ce film adhésif transparent évite de rayer le pare-chocs lorsque vous chargez ou déchargez le coffre.



### **Projecteurs antibrouillard intégrés**

Les projecteurs antibrouillard sont un accessoire de sécurité. Ceux de la Corolla Verso sont harmonieusement intégrés au pare-chocs (de série sur Linéa Luna, Linéa Sol et Clean Power<sup>(1)</sup>).



### **Radars de recul**

Garez-vous plus facilement et sans risque grâce au radar qui vous indique la distance restante par des bips d'intensité croissante (de série sur Linéa Sol et Clean Power<sup>(1)</sup>).



<sup>(1)</sup> Puissance propre.

### **Corolla Verso équipée de :**

1. Barres de toit.
2. Porte-planche à voile.
3. Bavettes et jantes alliage Tupelo 16".
4. Bagues de protection de porte.
5. Protections d'angles de pare-chocs.
6. Porte-vélos arrière monté sur ferrure d'attelage.



Tous les équipements présentés dans ces pages sont disponibles en accessoires sur commande auprès de votre concessionnaire (dans la limite des stocks).

# Couleurs

**Une large palette de 9 coloris modernes et élégants vous est également proposée.**

*Blanc Pur*  
(040)



*Gris Argent métallisé\**  
(1C0)



*Gris Atlas métallisé\**  
(1G3)



*Noir métallisé\**  
(209)



*Rouge Solaire*  
(3J6)



*Bleu Pacifique métallisé\**  
(8S6)



*Vert Sapin métallisé\**  
(6U9)



*Bleu Sidéral métallisé\**  
(8S1)



*Rouge Brocart métallisé\**  
(3N0)



\* Peinture métallisée en option.

# Tous les **services** pour profiter pleinement de votre **TOYOTA**

**Toyota garantie** : Toyota garantit les pièces et la main-d'œuvre sur ses véhicules neufs, soit pendant 3 ans, soit les premiers 100 000 km, la première de ces deux limites atteinte. De plus, la carrosserie de la Corolla Verso est garantie contre toute perforation due à la corrosion pendant 12 ans. Les garanties **Confort Extracare** vous permettent de prolonger votre tranquillité jusqu'à 6 ans ou 200 000 km (au premier des 2 termes échus). Conditions disponibles auprès de votre distributeur ou réparateur agréé.



**Toyota pièces d'origine** : la qualité des pièces d'origine. Garantir à notre clientèle la qualité, la sécurité et la fiabilité de toutes les pièces d'origine par notre signature constructeur "Pièces d'Origine Toyota". Testées et contrôlées pour votre sécurité, les "Pièces d'Origine Toyota" sont garanties un an dans le réseau Toyota.

**Toyota environnement** applique le décret relatif à la construction des véhicules et à l'élimination des véhicules hors d'usage. Pour plus d'information, connectez-vous sur le site [toyota.fr](http://toyota.fr)



## Toyota relations clientèle

Composez le : **N° Vert 0 800 80 89 35** du lundi au samedi de 9 h à 19 h. Prix appel local.

**Toyota eurocare**, c'est notre engagement et celui de notre réseau de vous assister et vous dépanner 24 H sur 24 pendant 3 ans, où que vous soyez en France. En outre, l'assistance Toyota vous assure, pendant 3 ans kilométrage illimité, un remorquage chez le concessionnaire Toyota le plus proche. Pour bénéficier de Toyota eurocare, téléphonez au Numéro gratuit :

**N° Vert 0 800 80 89 35**

**Toyota assurances** vous propose des contrats d'assurance compétitifs adaptés à vos besoins et vous simplifie toutes vos démarches. Pour obtenir un devis, contactez-nous chez votre concessionnaire Toyota le plus proche et / ou téléphonez au Numéro gratuit :

**N° Vert 0 800 59 69 79**

**Toyota financement** Que vous souhaitiez acquérir votre véhicule à titre privé ou dans le cadre de votre activité professionnelle, Toyota France financement vous propose une gamme complète de produits financiers : crédit classique, location avec option d'achat, location longue durée, ... Vous trouverez chez votre concessionnaire Toyota la solution de financement la mieux adaptée à vos besoins.



CACHET DU CONCESSIONNAIRE

Importateur Distributeur exclusif Toyota France - 20, boulevard de la République 92420 Vaucresson - Tél. : 01 47 10 81 00 - Société par Actions Simplifiée au capital de 2123 127 Euros - 712 034 040 R.C.S. Nanterre - Siret 712 034 040 00 154.

Les caractéristiques et équipements des modèles présentés dans cette brochure sont donnés à titre indicatif. Les spécifications (poids et dimensions) peuvent varier selon l'évolution des produits. Toyota France se réserve le droit de les modifier sans préavis. Les véhicules peuvent être présentés équipés d'un certain nombre d'options et accessoires dont vous trouverez le détail dans le tableau des spécifications. Les techniques d'impression peuvent modifier légèrement les couleurs réelles des carrosseries (Photos non contractuelles).



TODAY TOMORROW **TOYOTA**

Aujourd'hui, demain

# COROLLA

## VERSO

110 VVT-i, 130 VVT-i Essence / 136 D-4D turbo Diesel, 177 D-4D turbo Diesel Clean Power\*

SPÉCIFICATIONS TECHNIQUES	110 VVT-i		130 VVT-i			136 D-4D		136 D-4D avec option filtre à particules (FAP)		177 D-4D Clean Power					
	5 places Boîte manuelle	7 places Boîte manuelle	5 places Boîte manuelle	7 places Boîte manuelle	7 places Boîte MultiMode	5 places Boîte manuelle	7 places Boîte manuelle	5 places Boîte manuelle	7 places Boîte manuelle	5 places Boîte manuelle	7 places Boîte manuelle				
<b>MOTEUR</b> Type Disposition Cylindrée (cm <sup>3</sup> ) Rapport volumétrique de compression Alésage x course Nombre de soupapes par cylindre Énergie Distribution Puissance maxi. kW CE (ch) Régime de puissance maxi. tr/mn Couple maxi. Nm CE (mkg) à tr/mn Injection Système d'échappement	3ZZ-FE 4 cylindres en ligne. 1598 10,5 : 1 79 x 81,5 mm 4 Essence. Double arbre à cames en tête (VVT-i).		1ZZ-FE 4 cylindres en ligne. 1794 10,0 : 1 79 x 91,5 mm 4 Essence. Double arbre à cames en tête (VVT-i).			2AD-FTV (Cco) 4 cylindres en ligne. 2231 16,9 : 1 86 x 96 mm 4 Gazole. Double arbre à cames en tête.		2AD-FTV (DPF) 4 cylindres en ligne. 2231 16,9 : 1 86 x 96 mm 4 Gazole. Double arbre à cames en tête.		2AD-FHV 4 cylindres en ligne. 2231 15,8 : 1 86 x 96 mm 4 Gazole. Double arbre à cames en tête.					
<b>PUISSANCE ADMINISTRATIVE</b>	7 CV		8 CV			8 CV		8 CV		10 CV	11 CV				
<b>PLACES ASSISES</b>	5	7	5	7	7	5	7	5	7	5	7				
<b>TRANSMISSION</b> Embrayage boîte manuelle Embrayage MultiMode <sup>(3)</sup> Boîte de vitesses manuelle Boîte de vitesses MultiMode <sup>(3)</sup> Roues motrices	Monodisque à sec. - 5 + M.A. - À l'avant.		Monodisque à sec. - 5 + M.A. -	Monodisque à sec. - 5 + M.A. -	- - 5 + M.A.	Monodisque à sec. - 6 + M.A. - À l'avant.		Monodisque à sec. - 6 + M.A. - À l'avant.		Monodisque à sec. - 6 + M.A. - À l'avant.					
<b>SUSPENSIONS</b> Avant Arrière	À roues indépendantes, type Mac-Pherson, ressorts hélicoïdaux, amortisseurs télescopiques à double effet, triangles inférieurs, barre stabilisatrice. À essieu de torsion, ressorts hélicoïdaux, amortisseurs télescopiques à double effet, barre stabilisatrice.														
<b>FREINS</b> Disques avant / diamètre Disques arrière / diamètre	ABS, EBD, BA <sup>(1)</sup> , VSC <sup>(1)</sup> et TRC <sup>(1)</sup> . Disques ventilés / 295 mm. Disques pleins / 290 mm.		ABS, EBD, BA, VSC et TRC. Disques ventilés / 295 mm. Disques pleins / 290 mm.			ABS, EBD, BA <sup>(1)</sup> , VSC <sup>(1)</sup> et TRC <sup>(1)</sup> . Disques ventilés / 295 mm. Disques pleins / 290 mm.		ABS, EBD, BA <sup>(1)</sup> , VSC <sup>(1)</sup> et TRC <sup>(1)</sup> . Disques ventilés / 295 mm. Disques pleins / 290 mm.		ABS, EBD, BA, VSC et TRC. Disques ventilés / 295 mm. Disques pleins / 290 mm.					
<b>DIRECTION</b> Rayon de braquage (entre trottoirs / hors tout)	5,8 m / 6,1 m														
<b>PNEUMATIQUES</b> Dimensions / Type Jantes	205/55 R 16 / Radial. 16 x 6,5 J en acier		205/55 R 16 / Radial. 16 x 6,5 JJ en alliage.			205/55 R 16 / Radial. 16 x 6,5 J en acier 16 x 6,5 JJ en alliage <sup>(2)</sup> .		205/55 R 16 / Radial. 16 x 6,5 J en acier 16 x 6,5 JJ en alliage <sup>(2)</sup> .		215/50 R 17 / Radial. 17 x 7 JJ en alliage.					
<b>DIMENSIONS ET CAPACITÉS</b> Longueur / Largeur hors tout Hauteur hors tout Empattement Voie avant / Voie arrière Longueur / Largeur intérieure maxi. Hauteur intérieure maxi. Cx Poids à vide mini. / maxi.  Poids total autorisé en charge Poids tractable autorisé : ● remorque sans frein ● remorque freinée Volume du coffre (incluant espace de rangement sous le plancher) : ● Configuration 7 places ● Configuration 5 places ● Configuration 2 places Réservoir de carburant	1345 kg / 1415 kg   1365 kg / 1430 kg		1360 kg / 1415 kg	1380 kg / 1435 kg	1385 kg / 1440 kg	Terra : 1495 kg / 1535 kg Luna et Sol : 1510 kg / 1545 kg 2160 kg		Terra : 1515 kg / 1555 kg Luna et Sol : 1530 kg / 1565 kg 2160 kg		Terra : 1500 kg / 1540 kg Luna et Sol : 1515 kg / 1550 kg 2160 kg		Terra : 1520 kg / 1560 kg Luna et Sol : 1535 kg / 1570 kg 2160 kg		1515 kg / 1550 kg	1535 kg / 1570 kg
	2035 kg	2035 kg	2035 kg	2035 kg	2035 kg	450 kg	450 kg	450 kg	450 kg	450 kg	450 kg	450 kg	450 kg	450 kg	450 kg
	1200 kg	1200 kg	1300 kg	1300 kg	1300 kg	1300 kg	1300 kg	1300 kg	1300 kg	1300 kg	1300 kg	1300 kg	1300 kg	1300 kg	1300 kg
	-	63 L	-	63 L	63 L	-	63 L	-	63 L	-	63 L	-	63 L	-	63 L
	400 L	400 L	400 L	400 L	400 L	400 L	400 L	400 L	400 L	400 L	400 L	400 L	400 L	400 L	400 L
	779 L	779 L	779 L	779 L	779 L	779 L	779 L	779 L	779 L	779 L	779 L	779 L	779 L	779 L	779 L
	60 L	60 L	60 L	60 L	60 L	55 L	55 L	55 L	55 L	55 L	55 L	55 L	55 L	55 L	55 L
<b>CONSOMMATIONS CONVENTIONNELLES</b> (Normes CE) Cycle urbain (L/100 km) Cycle extra-urbain (L/100 km) Cycle mixte (L/100 km) Émissions de CO <sub>2</sub> (g/km)	9,5		9,9	9,4	8,0	Terra : 8,0 Luna et Sol : 8,1		8,1		8,3		8,3	8,5		
	6,4		6,5	6,4	5,3	Luna et Sol : 5,3 Luna et Sol : 5,4		5,5		5,6		5,7	5,8		
	7,5		7,7	7,5	6,3	Terra : 6,3 Luna et Sol : 6,4		6,4		6,6		6,6	6,8		
	178		184	179	167	Terra : 167 Luna et Sol : 170		170		173		175	178		
<b>PERFORMANCES</b> Accélération de 0 à 100 km/h 400 m départ arrêté Vitesse maximale déclarée sur circuit	12"7 18"5		10"8 17"5	12"7 18"5	10"2 17"4	10"2 17"4		10"2 17"4		9"0 16"4		205 km/h			
	175 km/h		195 km/h	195 km/h	195 km/h	195 km/h		195 km/h		205 km/h		205 km/h			

<sup>(1)</sup> En série sur les versions Linéa Luna et Linéa Sol.

<sup>(2)</sup> En série sur Linéa Sol.

<sup>(3)</sup> En option.

<sup>(4)</sup> DPNR : Diesel Particulate NOx Reduction, système de réduction des NOx (oxydes d'azote) et des particules Diesel.

\* Puissance propre.

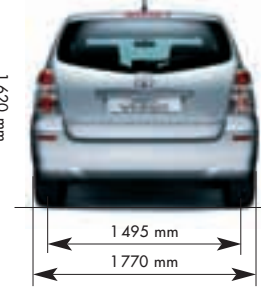
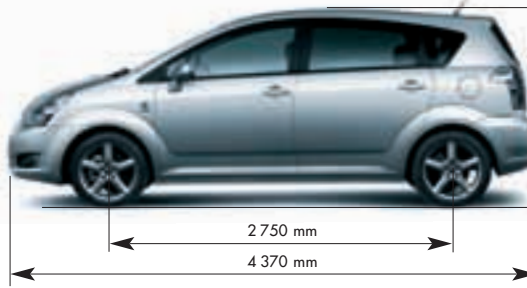

ÉQUIPEMENTS	COROLLA VERSO Linéa Terra 110 VVT-i et 136 D-4D	COROLLA VERSO Linéa Luna 110 VVT-i et 136 D-4D	COROLLA VERSO Linéa Sol 130 VVT-i et 136 D-4D	COROLLA VERSO Clean Power <sup>(1)</sup> 177 D-4D
● de série ○ en option — non disponible				
<b>LIGNE ET AÉRODYNAMIQUE</b>				
Boucliers couleur carrosserie	●	●	●	●
Jantes en acier 16" avec enjoliveurs	●	●	—	—
Jantes en alliage 16"	—	○	●	—
Jantes en alliage 17"	—	—	—	●
Optiques avant et arrière fumées	—	—	—	●
Peinture métallisée	○	○	○	○
Poignées de portes couleur carrosserie	●	●	●	●
Projecteurs antibrouillard avant	—	●	●	●
Rétroviseurs extérieurs électriques	●	—	—	—
Rétroviseurs extérieurs électriques et dégivrants	—	●	●	●
Vitres et pare-brise teintés	●	●	●	●
Vitres latérales arrière et lunette arrière surteintées	—	—	—	●
<b>SÉCURITÉ ET CONDUITE</b>				
Airbags frontaux conducteur et passager avant	●	●	●	●
Airbags latéraux conducteur et passager avant	—	●	●	●
Airbags rideaux avant et arrière (2 <sup>e</sup> rangée)	●	●	●	●
Airbags protège-genoux conducteur	●	●	●	●
Appuis-tête avant et arrière réglables en hauteur (5 en 5 places et 7 en 7 places)	●	●	●	●
Boîte de vitesses MultiMode	—	—	○ Sur 130 VVT-i 7 places	—
Ceintures de sécurité avant avec prétensionneur et limiteur de force, réglables en hauteur	●	●	●	●
Ceintures de sécurité arrière à 3 points d'ancrage	●	●	●	●
Compte-tours	●	●	●	●
Compteurs Optitron <sup>(2)</sup>	●	●	●	●
Direction assistée	●	●	●	●
Feux arrière de brouillard	●	●	●	●
4 freins à disques (ventilés à l'avant)	●	●	●	●
Immobiliseur antivol	●	●	●	●
Jauge de niveau de carburant avec témoin d'alerte de niveau bas	●	●	●	●
Ordinateur de bord (vitesse moyenne, consommation instantanée, consommation moyenne, autonomie et temps de parcours)	●	●	●	●
Régulateur de vitesse	—	●	●	●
Caméra d'aide au stationnement arrière	—	—	○*	○*
Caméra avant avec système de vision 3D	—	—	○*	○*
Radar de stationnement arrière à 4 capteurs	○	○	● <sup>(5)</sup>	● <sup>(5)</sup>
Réglage électrique de l'assiette des phares	●	●	●	●
Système de contrôle de motricité (TRC) déconnectable	○**	●	●	●
Système de contrôle de stabilité (VSC)	○**	●	●	●
Système de freinage antiblocage (ABS) avec répartiteur électronique de la force de freinage (EBD)	●	●	●	●
Système d'amplification de freinage d'urgence (BA)	○**	●	●	●
Système de fixation ISOFIX aux places latérales de 2 <sup>e</sup> rangée	●	●	●	●
Témoin d'ouverture des portes	●	●	●	●
Témoin de température moteur	●	●	●	●
Témoin d'anomalie de la gestion électronique du moteur	●	●	●	●
Témoin de niveau d'huile	●	●	●	●
Témoin de pression d'huile	●	●	●	●
Totaliseur kilométrique digital	●	●	●	●
Troisième feu stop	●	●	●	●
<b>CONFORT ET AGRÈMENT</b>				
Air conditionné manuel	●	—	—	—

ÉQUIPEMENTS	COROLLA VERSO Linéa Terra 110 VVT-i et 136 D-4D	COROLLA VERSO Linéa Luna 110 VVT-i et 136 D-4D	COROLLA VERSO Linéa Sol 130 VVT-i et 136 D-4D	COROLLA VERSO Clean Power <sup>(1)</sup> 177 D-4D
● de série ○ en option — non disponible				
Air conditionné automatique à réglage séparé gauche/droite	—	●	●	●
Alarme sonore d'oubli d'extinction des feux	●	●	●	●
Cache-bagages amovible à enrouleur	●	●	●	●
Espace de rangement spécifique pour le cache-bagages	●	●	●	●
Cendrier nomade	●	●	●	●
Crochets d'arrimage dans le coffre	●	●	●	●
Double boîte à gants	●	●	●	●
Éclairage du coffre et éclairage intérieur temporisé	●	●	●	●
Essuie-glaces avant à 3 vitesses dont une à intermittence réglable	●	●	—	—
Essuie-glaces avant avec détecteur de pluie à réglage automatique de la sensibilité	—	—	●	●
Essuie-glace arrière avec intermittence	●	●	●	●
Fermeture centralisée avec commande à distance et bouton de démarrage	●	●	●	●
Filtre à particules (sur 136 D-4D uniquement)	○	○	○	—
Filtre à pollen	●	●	●	●
Homelink (télécommande intégrée avec système de mémorisation des codes de fréquences radio)	○	○	○	○
Indicateur de température extérieure	●	●	●	●
Lunette arrière dégivrante	●	●	●	●
Montre digitale	●	●	●	●
Ouverture de la trappe à carburant depuis le siège conducteur	●	●	●	●
Poches amonnières au dos des sièges avant	●	●	●	●
Porte-gobelets	4	4	4	4
Prise 12V arrière	●	●	●	●
Rétroviseur intérieur électrochromatique	—	—	●	●
Système DVD avec 2 écrans arrière amovibles	○	○	○	○
Système DVD avec 2 écrans dans les appuis-tête avant	○	○	○	○
Vitres avant électriques à impulsion	●	●	●	●
Vitres arrière électriques à impulsion	—	●	●	●
Volant gainé cuir	—	●	●	—
Volant gainé cuir perforé avec coutures grises	—	—	—	●
Volant réglable en hauteur et profondeur	●	●	●	●
<b>SYSTÈME AUDIO ET NAVIGATION</b>				
Autoradio RDS, lecteur de CD compatible MP3 et WMA et 6 haut-parleurs	●	—	—	—
Autoradio RDS, lecteur de CD compatible MP3 et WMA, 6 haut-parleurs et commandes au volant	—	●	●	●
Système de connexion iPod <sup>(3)</sup>	○	○	○	○
Système de navigation par satellites (GPS), technologie DVD, écran couleur tactile, système d'information trafic et Bluetooth <sup>(4)</sup> intégré <sup>(4)</sup>	—	—	○ <sup>(2)</sup>	○ <sup>(2)</sup>
Système de téléphonie Bluetooth <sup>(4)</sup>	○	—	—	—
Système de téléphonie Bluetooth <sup>(4)</sup> avec commandes au volant	—	○	○ <sup>(2)</sup>	○ <sup>(2)</sup>
<b>SIÈGES</b>				
Accoudoirs centraux à l'avant réglables	—	●	●	●
2 <sup>e</sup> rangée à 3 sièges indépendants, réglables en profondeur et en inclinaison, repliables et formant un plancher plat	●	●	●	●
Configuration 7 places (3 <sup>e</sup> rangée à 2 sièges indépendants, rabattables dans le plancher et formant un plancher plat)	● Sur 7 places	● Sur 7 places	● Sur 7 places	● Sur 7 places
Sellerie en cuir noir	—	○	○	○
Sellerie en tissu	●	●	●	●
Siège conducteur avec réglage en hauteur de l'assise	●	●	●	●
Siège passager avant avec réglage en hauteur de l'assise	●	●	●	●

\* Options groupées dans le Pack Technologie (sur Linéa Sol et Clean Power<sup>(1)</sup>). \*\* Options groupées.  
<sup>(1)</sup> Puissance propre. <sup>(2)</sup> Options incompatibles entre elles. <sup>(3)</sup> iPod non fourni. <sup>(4)</sup> Téléphone non fourni.  
<sup>(5)</sup> Avec l'option Pack Technologie, la caméra d'aide au stationnement arrière remplace le radar de stationnement arrière à 4 capteurs.